

東日本大震災復興支援  
とどけよう、スポーツの力を東北へ！

平成24年度 秋季渋谷区民大会

# 第1種 秋季区民サッカー大会

## 大会プログラム



SHIBUYA

会 場 渋谷区二子玉川運動場

主 催 渋谷区体育協会

共 催 渋谷区教育委員会

主 管 渋谷区サッカー協会

# 2012年度 秋季区民サッカー大会 要項

主催 渋谷区体育協会  
共催 渋谷区教育委員会  
主管 渋谷区サッカー協会

1. 日 時 2012年12月23日～2013年3月31日の日曜、祝日 1日4試合もしくは5試合
2. 会 場 二子玉川運動場(世田谷区玉川3-3-11)
3. 試合  
参加資格 ・ 渋谷区サッカー協会加盟チーム  
・ 渋谷区内の在住在勤者で編成された(学連登録者を除く)未加盟チーム  
チーム数 40チーム(申し込み多数の場合は代表者会議にて抽選)  
形式 トーナメント制  
試合時間 30分ハーフ ハーフタイム5分 引き分けの場合はPK戦  
但し準決勝以上は10分ハーフの延長戦を行いそれでも決着がつかない場合はPK戦を行う  
成立 9名より成立(8名以下は棄権扱いとする、選手交代は9名まで随時可)  
競技規則 日本サッカー協会2012/2013年競技規則に準じる  
当日の天候により中止の場合は試合日程が変更になる場合があります。
4. 参加費 1チーム10000円
5. 選手登録 登録は何人でも可能。スポーツ保険に加入している選手は出場できる。  
スポーツ保険加入がわかる資料のコピーを提出した時点で試合に出場できる。  
未加盟チームは別途選手登録書を作成し提出する。
6. ユニフォーム 背番号付きシャツ、パンツ、ストッキングが2種類必要。
7. 運営及び審判 主審は協会で割り当てた審判により行われる。副審は各チームより有資格者を1名出すこと。  
副審は審判服を着用のこと。  
また運営を円滑に行うためチームから1名本部役員を出すこと。  
主審、副審及び本部役員は担当する試合の開始30分前までに本部に集合すること。  
主審、副審及び本部役員が試合を行っている場合は試合終了後に速やかに本部に集合すること。  
メンバー表は試合開始30分前までに本部に提出すること。(時間厳守)  
メンバーは試合開始までは変更可能とする。
8. 罰則 副審・本部役員の欠席、遅刻は棄権として扱う。  
無断棄権の場合は、今後の協会への加盟、大会参加は出来ない。  
またペナルティ課金の対象となる。
9. 申し込み 9月17日(月)まで  
未加盟チームは渋谷区サッカー協会ホームページの「各種大会お申込み」より申し込みを行ってください。
10. 代表者会議 9月26日(水) 18時45分受付開始(受付終了19時15分) 渋谷区スポーツセンター会議室  
大会開会式兼抽選会  
未加盟チーム多数で抽選の場合、未加盟チームは19時からの予備抽選に間に合うよう到来してください。  
予備抽選の結果により大会参加チームを決定いたします。



SHIBUYA

# 2012年 秋季区民サッカー大会

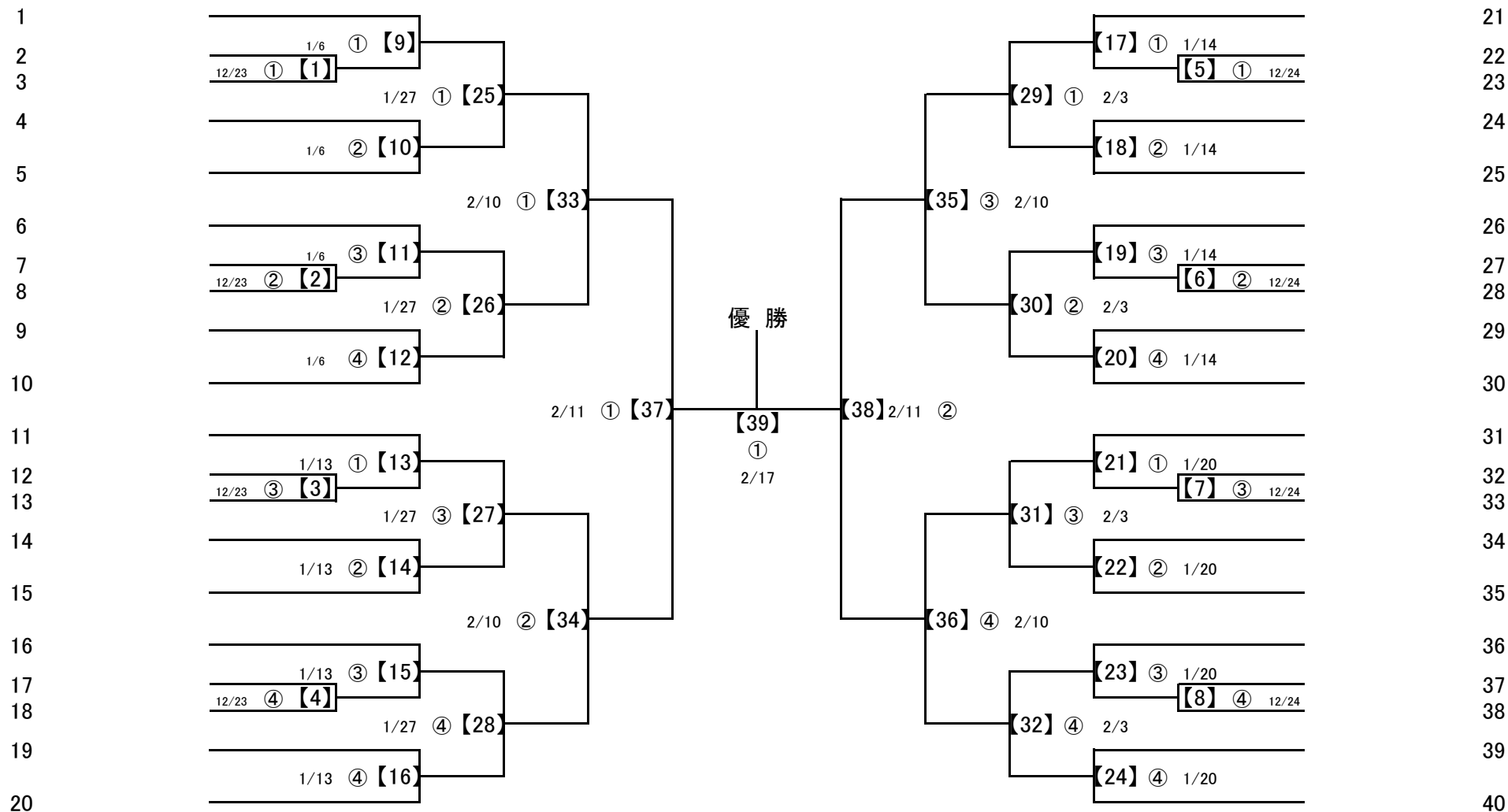

- ①第一試合 10:00 Kick Off
- ②第二試合 11:30 Kick Off
- ③第三試合 13:00 Kick Off
- ④第四試合 14:30 Kick Off

※【】内番号はマッチナンバーです。  
 ※ 副審及び記録係は試合開始30分前に集合してください。



NPO法人 渋谷区サッカー協会 (SFA)

2012年度 1種(社会人) 秋季区民サッカー大会競技会 試合当日タイムスケジュール

1日5試合の場合(マッチナンバー【1】～【5】)

試合	キックオフ	対戦カード	副審(1名) 本部記録係り(1名)	試合時間	試合間
第1試合	9:30	A - B	C and D	30分-5分-30分	
第2試合	10:55	C - D	A and B	30分-5分-30分	20分
第3試合	12:20	E - F	I and J	30分-5分-30分	20分
第4試合	13:45	G - H	E and F	30分-5分-30分	20分
第5試合	15:10	I - J	G and H	30分-5分-30分	

1日4試合の場合

試合	キックオフ	対戦カード	副審(1名) 本部記録係り(1名)	試合時間	試合間
第1試合	10:00	A - B	C and D	30分-5分-30分	
第2試合	11:30	C - D	A and B	30分-5分-30分	25分
第3試合	13:00	E - F	G and H	30分-5分-30分	25分
第4試合	14:30	G - H	E and F	30分-5分-30分	

※ メンバー表は、試合開始30分までに本部へ提出すること。

※ 副審、記録係りは、試合に出場している場合を除いて、試合開始30分前に点呼を受けること。

※ 副審、記録係りの欠席は、次シーズンの処罰対象となる。



SHIBUYA

私たちは、賛助会員として渋谷区体育協会を支援しています。

東京急行電鉄（株）      （株）東急百貨店      小田急電鉄（株）      東急建設（株）  
東急不動産（株）      東急観光（株）      高宮学園代々木ゼミナール      東急Iア-ジ（株）  
麒麟ビール（株）      （株）南国酒家      （株）コクド      新英電興（株）      サッポロビール（株）  
（株）フジタ      平成信用金庫      八千代銀行      （株）ゴールトウイン      （株）アキバ徽章販売  
（株）三津和元気堂      （有）ヒーローズスポーツ      （合）松乃家      （株）エビスグランドボウル  
（株）笹塚ボウル      （社）渋谷青色申告会      （株）新大宗ビル      ビルド・メンテナンス（株）  
大塚製薬（株）

（加入順）